

## ESPECIFICACIONES

VOLUMEN DE NIXTAMAL	CONSUMO DE GAS	PESO
100 kg	2.5 kg p/hora	41.5 kg

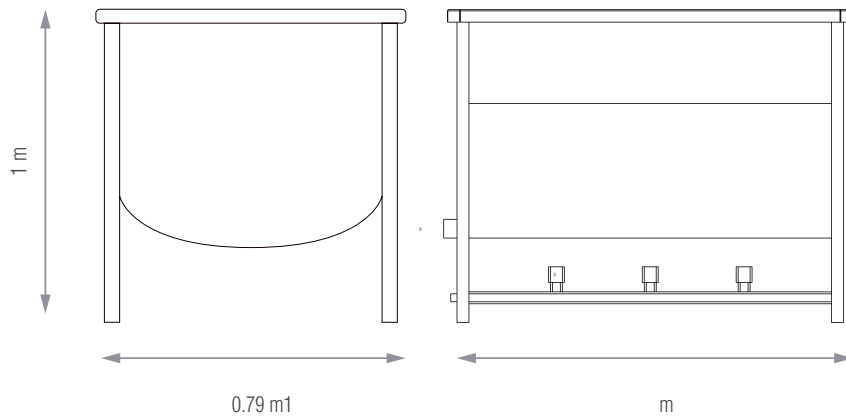

## COMPONENTES:

- Tina
- Quemadores

### Características principales:

- Fabricadas con bastidor de ángulo en lámina de Acero Inoxidable. De media cana con o sin compuerta, con o sin tambor de fibra de vidrio y acero inoxidable.
- En capacidades de línea de 100 a 500 o fabricaciones a su medida.

### Características del producto:

- Excelente cocimiento
- Fácil mantenimiento
- Ahorra espacio