

ESPECIFICACIONES

PESO: 53.5 kg

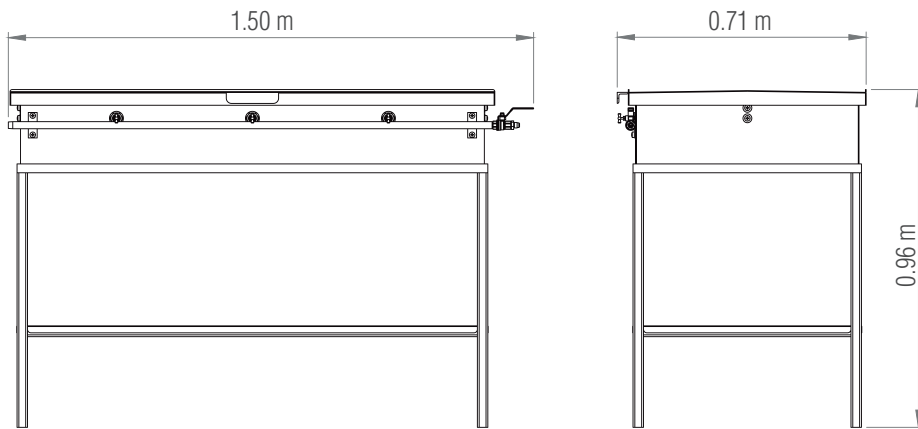

Características principales:

- Acero inoxidable
- Versátil
- Para restaurantes y taquerías
- Fabricaciones a su medida

Características del producto:

- Excelente cocimiento
- Para tortilla de harina
- Para tortilla de maíz

COMPONENTES:

- Comal
- Banco